

ROTOMECH

Libretto di uso e manutenzione

GREEN-RITE

Macchina combinata per la coltivazione, semina, aerazione, concimazione e rullatura dei tappeti erbosi

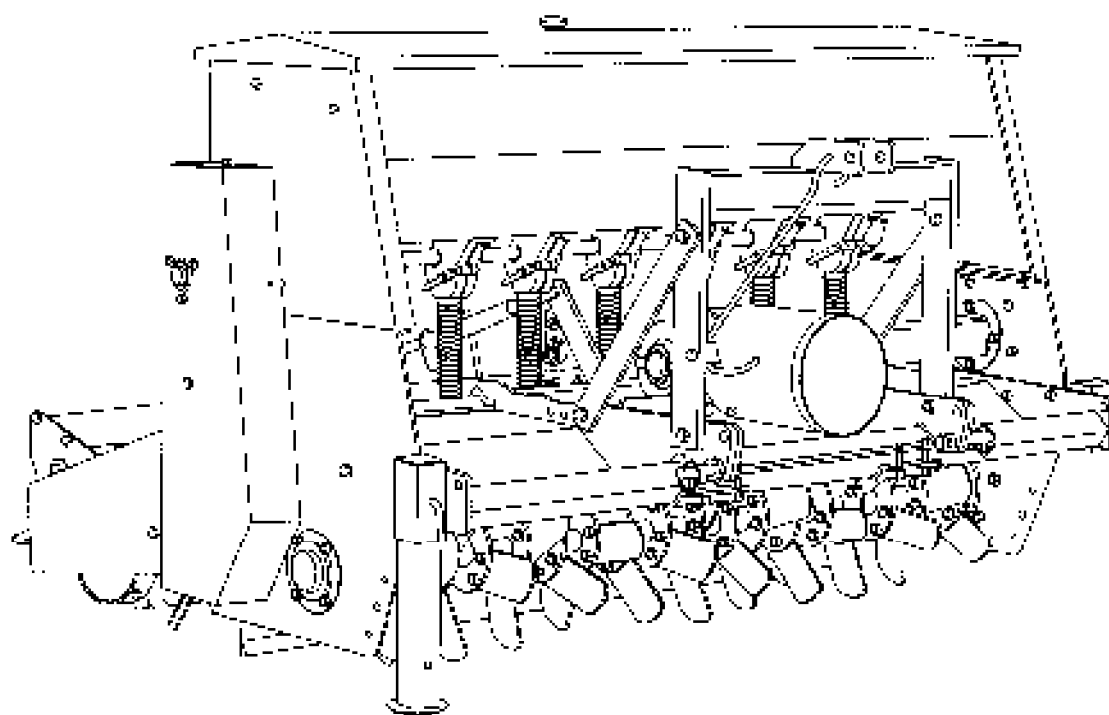

Il presente libretto di uso e manutenzione deve sempre accompagnare la macchina.

SICUREZZA

Attenzione! Il punto esclamativo bianco all'interno del triangolo nero, che verrà ripetutamente trovato leggendo il presente manuale, è usato per richiamare l'attenzione del lettore sulle procedure di sicurezza. La presenza di questo simbolo sta ad indicare messaggi che riguardano la sicurezza vostra e di terzi. Non seguire le istruzioni di sicurezza indicate può comportare il pericolo di lesioni anche mortali.



Questo simbolo significa:

- **ATTENZIONE!**
- **STARE ALLERTI!**
- **LA VOSTRA SICUREZZA PUÒ ESSERE COINVOLTA!**

Messaggi riguardanti la sicurezza

Fare attenzione all'uso delle parole PERICOLO, ATTENZIONE e CAUTELA, precedute dal triangolo nero. Le sopramenzionate parole sono state scelte secondo i seguenti criteri:



PERICOLO: indica sempre uno specifico potenziale pericolo di lesioni gravi e gravissime anche di morte per l'operatore o per terzi. Leggere sempre con la massima attenzione le indicazioni che accompagnano e applicarle scrupolosamente.



ATTENZIONE: indica uno specifico potenziale pericolo ed accompagna sempre importanti messaggi riguardanti la sicurezza.

SICUREZZA



PRUDENZA: si usa per ricordare le corrette pratiche di sicurezza preventiva, oppure per richiamare l'attenzione onde evitare procedure non corrette.

ROTOMECH

Libretto di uso e manutenzione

GREEN-RITE

**Macchina combinata per la coltivazione, semina,
aerazione, concimazione e rullatura dei tappeti
erbosi**

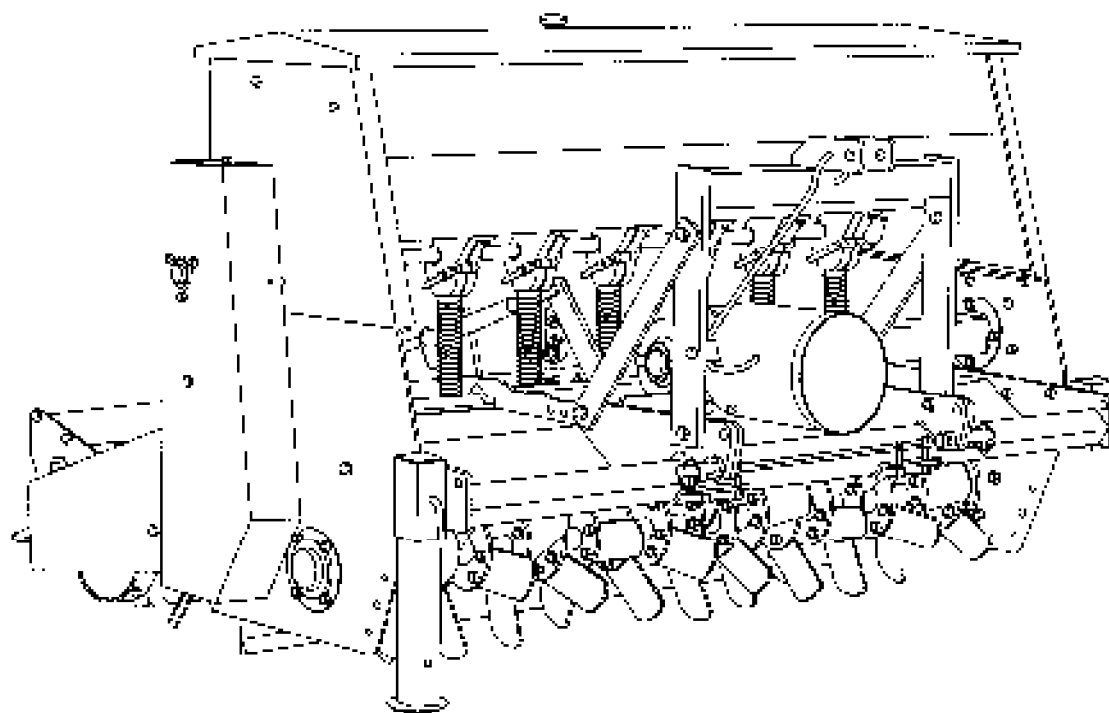

Il presente libretto di uso e manutenzione deve sempre accompagnare la macchina.

INDICE

1 - INTRODUZIONE	5
1.01 - Identificazione della macchina	5
2 - NORME DI SICUREZZA	7
2.01 - Preparazione	7
2.02 - Partenza ed arresto	8
2.03 - Adesivi di sicurezza	8
3 - USO E FUNZIONAMENTO	11
3.01 - Norme di sicurezza	11
3.02 - Preparazione	13
3.03 - Regolazione del cofano posteriore	14
3.04 - Regolazione della pressione dei pettini	15
3.05 - Regolazione del rullo costipatore	15
3.06 - Regolazione del rullo anteriore	16
3.07 - Regolazione delle ruote anteriori	17
3.08 - Regolazione della tramoggia	18
3.09 - Calibrazione della semina (o della concimazione)	19
3.10 - Albero cardanico	22
3.11 - Sicurezza a frizione	23
3.12 - Controlli prima di iniziare il lavoro	23
3.13 - Attacco al trattore	24
3.14 - Inizio della lavorazione	26
3.15 - Controllo	28
3.16 - Profondità di lavoro	28
3.17 - Velocità di avanzamento	28
3.18 - Inversione del senso di marcia	29
3.19 - Limiti della lavorazione	29
3.20 - Lavorazione su terreni ondulati	29
3.21 - Trasporto	29
4 - MANUTENZIONE	31
4.01 - Norme di sicurezza	31
4.02 - Controlli periodici	32
4.03 - Sostituzione dei rotori	34
4.04 - Manutenzione degli utensili	35
5 - PROCEDURE DI RIPARAZIONE	38
5.01 - Scatola ingranaggi	38
5.02 - Carter catena	38
5.03 - Rotore porta utensili	38
5.04 - Ricambi raccomandati	39
5.05 - Messa a riposo	39
6 - INCONVENIENTI E RIMEDI	40
7 - LISTA DI CONTROLLO	41
8 - GARANZIA	42

1 - INTRODUZIONE



Ci complimentiamo per la Vostra scelta e Vi ringraziamo per l'acquisto. Il Vostro nuovo Green-Rite è un prodotto dell'ultima generazione, sicuro ed affidabile per l'elevata qualità dei suoi componenti e la precisione della sua costruzione. È una macchina ideale per campi sportivi, parchi pubblici, campi da golf, aeroporti, coltivazioni di erba da trapianto e dovunque sia necessario unire professionalità di lavoro e costi di gestione ridotti.

Vi consigliamo di leggere con attenzione questo manuale di uso e manutenzione, Vi permetterà di ottenere il massimo rendimento dalla Vostra attività e di evitare pericoli e danni fisici o materiali derivanti da un uso improprio della macchina.

1.01 - Identificazione della macchina

Sul telaio della macchina è fissata una targhetta che la identifica (vedi facsimile riprodotto di seguito). È molto importante fare sempre riferimento, quando si devono ordinare ricambi o accessori, ai dati riportati sulla targhetta. Solo in tal modo sarete sicuri di identificare e ricevere i particolari richiesti.

Vi consigliamo di riportare, nel facsimile qui sotto, i dati elencati nella targhetta di identificazione della macchina.

 ROTOMECC S.p.A. 37054 NOGARA (VERONA) ITALY PH.: 39.(0).442.510400 r.a.		
MOD.		N.
KW.	KG.	YEAR

Leggere attentamente le condizioni generali di garanzia¹. Perché la garanzia sia valida occorre sempre ritornare alla ditta costruttrice il modulo di registrazione debitamente compilato, completo di tutte le informazioni richieste, allegando anche copia della fattura di acquisto.

È interesse comune che questa procedura venga seguita scrupolosamente.

La garanzia non copre le seguenti operazioni:

1. la pulizia, il trasporto e le spese accessorie (spese postali, telefoniche, ecc.).
2. Gli alberi cardanici ed i relativi dispositivi di sicurezza, le ruote e tutti i componenti soggetti ad usura (utensili, cinghie, ecc.).

¹ Vedi il capitolo 8 - Garanzia.

3. Il danneggiamento ed il deprezzamento causati da uso normale, da incidenti, da manutenzione insufficiente o da insufficiente protezione.
4. L'uso di ricambi e di accessori non originali.

La Ditta costruttrice declina ogni responsabilità per l'uso improprio, o incorretto della macchina. **Si rammenta che l'uso improprio o le modifiche arbitrarie apportate alla macchina possono causare condizioni di pericolo grave.**



PRUDENZA: i riferimenti destri o sinistri della macchina corrispondono a quelli di un osservatore che guardi la macchina allontanarsi agganciata al sollevatore del trattore; alla mano destra dell'osservatore corrisponde il lato destro della macchina (vedi fig. 2).

2 - NORME DI SICUREZZA

La sicurezza è il principale obiettivo che ci siamo posti nello studio e nella realizzazione delle nostre macchine. Sfortunatamente qualsiasi sforzo in tal senso può essere annullato da un singolo atto di imprudenza da parte dell'utente.

La prevenzione degli infortuni inoltre è connessa con l'attenzione, la prudenza e l'appropriata formazione del personale coinvolto nell'uso, nel trasporto e nella manutenzione dei mezzi.

Tra le responsabilità dell'utente vi è quella di leggere e di comprendere tutte le istruzioni di sicurezza elencate nel presente manuale e di applicarle con rigore.

Consentite solo a personale addestrato di utilizzare la macchina. Lavorare con mezzi dei quali non si conoscano le caratteristiche tecniche può causare errori con conseguenze pericolose per la salute e l'integrità delle persone. Leggete attentamente il presente manuale nonché quello del vostro trattore prima di operare con la macchina per acquisire la pratica necessaria. È in ogni caso responsabilità del proprietario (anche nel caso la macchina venga data in prestito o sia affittata) assicurarsi che gli operatori, prima di iniziare l'attività, leggano e capiscano il presente manuale di uso e manutenzione e siano addestrati all'uso appropriato del mezzo.

2.01 - Preparazione



1. Leggere attentamente e capire il presente manuale di uso e manutenzione e i messaggi riguardanti la sicurezza prima di iniziare l'attività.
2. Ispezionare con cura il mezzo prima di iniziare il lavoro per assicurarsi che il materiale da imballo come cavi, corde, regge metalliche siano state rimosse.
3. In lavorazione o nell'eseguire operazioni di montaggio, regolazioni, riparazioni e manutenzioni, fare sempre uso di indumenti ed accessori per la protezione personale come occhiali, scarpe di sicurezza, guanti, ecc.
4. Utilizzare solo trattori forniti di roll-bar e di cinture di sicurezza.
5. Prima di iniziare il lavoro, assicurarsi che l'area da lavorare sia libera da sassi, rami o altri detriti, i quali, durante il lavoro, potrebbero essere lanciati a distanza causando danni e lesioni.
6. Lavorare solo in buone condizioni di visibilità.
7. Assicurarsi che la macchina sia stata propriamente montata e regolata.
8. Assicurarsi che le protezioni e gli adesivi di sicurezza siano stati propriamente montati e risultino visibili.

2.02 - Partenza ed arresto



1. Assicurarsi che nessuno sia nelle vicinanze prima di iniziare la lavorazione.
2. Prima dell'accensione del motore assicurarsi che la leva del cambio sia in **%olle+**.
3. La presa di forza del trattore fornisce il moto al mezzo. Fare sempre riferimento al manuale di uso e manutenzione del trattore per quanto si riferisce alle istruzioni relative all'innesto, e al disinnesto, della presa di forza. Familiarizzare con le procedure di rapido arresto del trattore per eventuali emergenze.
4. Nell'atto di innestare la presa di forza i giri del motore devono essere bassi. Una volta innestata la presa di forza e prima di iniziare la lavorazione, portare la velocità della P.D.F. a 540 rpm e mantenere tale velocità durante tutta la lavorazione.
5. Controllare la protezione della P.D.F. del trattore. Assicurarsi che tale protezione sia in buone condizioni e fissata adeguatamente. In caso contrario procedere alla sua sostituzione.
6. Nel caso di urto accidentale di un ostacolo, disinnestare subito la P.D.F., spegnere il motore e ispezionare accuratamente il trattore e la macchina operatrice per gli eventuali danni subiti prima di riprendere la lavorazione.
7. Non innestare mai la P.D.F. del trattore prima di aver completamente abbassato il mezzo sul terreno. Non sollevare mai la macchina fino a che gli organi in movimento, ed in particolare gli utensili (coltelli e zappette), non siano arrivati ad un arresto completo. Oltre a potenziali gravi lesioni personali, l'azionamento della macchina sollevata dal suolo può indurre danni importanti al cardano e alla scatola ingranaggi.

2.03 - Adesivi di sicurezza



1. Leggere e seguire rigorosamente tutte le operazioni di sicurezza e i messaggi indicati negli adesivi fissati sulla macchina (**vedi fig. 2**).
2. Prima di scendere dal trattore assicurarsi che gli organi in movimento della macchina si siano arrestati, che il motore sia spento, che il freno a mano sia inserito e che la chiave di accensione sia stata rimossa dal quadro soprattutto se il trattore viene lasciato incustodito.
3. Tenersi a distanza dagli organi in rotazione e dall'albero cardanico.
4. Assicurarsi che le protezioni ed i ripari della macchina siano sempre installati ed in buone condizioni.
5. Non consentire a persone di trovarsi nei pressi del mezzo quando questo è in lavorazione.
6. Non trasportare passeggeri sulla macchina o sul trattore.

7. Non eseguire regolazioni quando il motore del trattore è acceso e gli organi della macchina sono in movimento.
8. Prima di eseguire manutenzioni assicurarsi che la macchina sia supportata in modo stabile.

L'Azienda è disposta a fornire gratuitamente un set degli adesivi riguardanti la sicurezza se gli originali, applicati alla macchina, fossero andati persi o si fossero rovinati. Nella richiesta fare sempre riferimento al modulo di garanzia indicando il numero seriale, il modello e l'anno di acquisto della macchina.